

compagnie

Cultivez votre jardin intérieur

catalogue 2020



231 rue Porte de Bouth - 27130 Verneuil d'Avre et d'Iton
France

Tél : +33 (0)6 03 29 08 89

Email : contact@editioncompagnie.fr

www.editioncompagnie.fr

compagnie?

Jean-François Bellemère est architecte DPLG .
De 1999 à 2010 il enseigne le design et l'architecture intérieure dans des écoles supérieures parisiennes.

En 2003, Il crée la maison d'édition **compagnie**. Il développe, associé à d'autres créateurs, des collections d'objets et mobilier qui s'inscrivent dans des univers domestiques et urbains.

Ces produits misent sur le savoir-faire des industriels en revendiquant la fabrication française.

Ses créations et collaborations sont remarquées par des récompenses ou des prix tels que les Labels ou Aides à projet Via en 2008, 2011 et 2012, le prix découverte Elle en 2007, le coup de cœur du magazine américain Dwell en 2010, Résidence décoration en 2015, ou encore le « Best off Milan Design week » en 2012 de Yatzer.



Collection 2019

Au cours de ces trois dernières années compagnie s'est associé avec de nouveaux créateurs donnant naissance à la collection 2019-2020.

Toujours de fabrication française, le bois, la couleur et l'acier poursuivent l'histoire des produits qui ont fait le succès de la marque.

Depuis 2004, compagnie a suscité plus de 300 publications en France et à l'étranger, émissions de télévision... Les produits sont présentés sur de nombreux sites Internet et blogs internationaux, des expositions dans des musées ou des ouvrages sur le design.

Les designers

Olivier Chabaud, né en 1970, architecte DPLG.

Olivier Chabaud fait partie de ces gens passionnés qui n'ont jamais envisagé d'alternative à leur vocation. Construire des maisons, en dessiner le mobilier : pas de doute Olivier Chabaud serait architecte. Un chemin évident, pour répondre au besoin de raconter des histoires, de tracer des cadres de vie.

Architecte DPLG, Issu d'une double formation, en architecture et en design à l'ENSCI – les Ateliers (Paris), il monte sa propre agence en 2008 après différents projets collaboratifs.

Vincent Vandenbrouck

Né en 1975, diplômé en 2001 avec mention de l'Ecole Nationale Supérieure de Création Industrielle (ENSCI-Les Ateliers).

Collaboration Elium dirigée par Marc Berthier : conception d'une vingtaine de produits de la gamme Lexon - 2000.

Chef de projets de l'agence O2 France (ecodesign et conseil en Développement Durable)- 2001 - 2004.

Grand Prix Saint-Etienne Métropole du livre de design 2003 décerné à l'ouvrage « Il y aura l'âge des choses légères » - 2003

Vit et travaille au Canada depuis 2007

Jean-Baptiste Fastrez

Jean-Baptiste Fastrez est un designer français né en 1984. Il vit et travaille actuellement à Paris. Diplômé de l'ENSCI avec les félicitations du jury en 2010, il part travailler pendant 3 ans auprès de Ronan et Erwan Bouroullec. Il ouvre son propre studio en 2011. Il collabore désormais avec différentes marques et éditeurs comme Moustache, la Manufacture de Sèvres, Kvadrat, le CIRVA ou Tai Ping. Le designer remporte plusieurs prix dont le Grand Prix du Jury de la Design Parade 6 à la Villa Noailles (Hyères, France) en 2011, sous la direction de Stéphane Diez ; avec ses projets « Variations upon an electric kettle » et « Tomahawks hair dryer ». Plus récemment, il a reçu le Wallpaper Design Award pour son vase « Scarabée » en 2015. Ses pièces sont présentées à l'occasion de diverses expositions thématiques, au Grand-Hornu Images (Belgique), au Mudac (Lausanne), au VIA (Paris). Dernièrement l'une de ses créations a été exposée au Trapholt Museum (Danemark) lors de l'exposition «Fetishism», organisée par Lidewij Edelkoort. Plusieurs expositions personnelles lui ont déjà été dédiées, c'est le cas en 2013 où ses objets investissent les vitrines des Galeries Lafayette à Paris ; ou encore avec « Jean-Baptiste Fastrez x Moustache » à la Villa Noailles, en 2014. Le travail de Jean-Baptiste Fastrez a fait l'objet de plusieurs acquisitions pour intégrer les collections permanentes du Centre Pompidou et du musée des Arts Décoratifs de Paris, de la Villa Noailles à Hyères ainsi que la collection du Cnap.

.

Jean-Jacques Hubert

Jean-Jacques Hubert est architecte depuis 1999, il collabore avec Jakob+ Macfarlane puis Bernard Tschumi jusqu'en 2007.

Il crée avec Charlotte Hubert la société h2o architectes en 2005, ils sont lauréats de l'appel à candidature du ministère de la culture, des /nouveaux albums des jeunes architectes/ en 2008.

Rejoint par Antoine Santiard, ils sont retenus au « /World Architects Directory 2009/ » du magazine Wallpaper.

Le terreau commun des membres fondateurs de l'agence h2o est le goût des transversalités.

Les recherches de Jean-Jacques Hubert sur le mobilier s'inscrivent dans cette continuité et développent plus particulièrement le rapport du corps à l'espace.

pascal*grossiord

pascal* grossiord est diplômé des Beaux-Arts de Besançon (France) et des Arts-Décoratifs de Genève (HEAD) (Suisse).

Au Japon, en Italie, en Belgique et en France pascal* Grossiord a participé à de nombreux concours internationaux en design, fort de projets personnels, la clarté de son travail, affiches, brosses à dents, arrosoirs, couteaux, bagages, sièges, mobiliers, est à chaque fois remarquée par les jurys et il obtient des mentions et des prix.

L'esprit de son travail se démarque par une approche attentive des questions qu'il a à résoudre, apportant souvent des solutions innovantes, en allant à l'essentiel dans chaque détail du projet, en menant sa réflexion sur le service, la forme, l'image, l'utilisation durable, la production, la distribution.

In French, behind the word "Compagnie", the idea of sharing unveils. The different collections articulate themselves around that central theme. It is all about Interaction, conviviality sitting around a table, why not for a drink. The objects become the witnesses of those collective moments.

Every one of them tells a story, like the enchantment of two streams of water poured by the 'ondine' jug, the 'ombres' plates reminding us of a summer picnic, under an olive tree.

All the 'compagnie' products are made in France. Within French companies, an old and deep traditional know-how still breathes. Compagnie simply tries to turn it into a more contemporary way of creating. Imagining designs with firms used to producing classic outputs highlights a necessary change, generating surprise and curiosity.

Compagnie ne revendique pas un style mais une attitude.

Les étagères « Faces » design Jean-Baptiste Fastrez

3 créations, 4 couleurs, une famille qui détonne!

Face 10 / Face 11 / Face 12 sont des étagères singulières. Elles surprennent tant elles paraissent étrangères au design d'aujourd'hui.

Plus on les a devant soit, plus leurs personnalités deviennent attachantes.

Un angle, un pli ou une jonction montrent tout l'attachement au détail du designer.





photo : studio Fastrez

Face 10

Design : Jean-Baptiste Fastrez

Une étagère pour mettre en scène votre plus bel objet, votre plus beau bouquet.

Finitions : MDF laqué

Dimensions :

Cercle : Diam. 60 cm

Hauteur totale : 65 cm

Tablette : 45 x 29 cm



« Le design sert avant tout à redonner du sens aux objets standardisés et à en améliorer l'usage. »

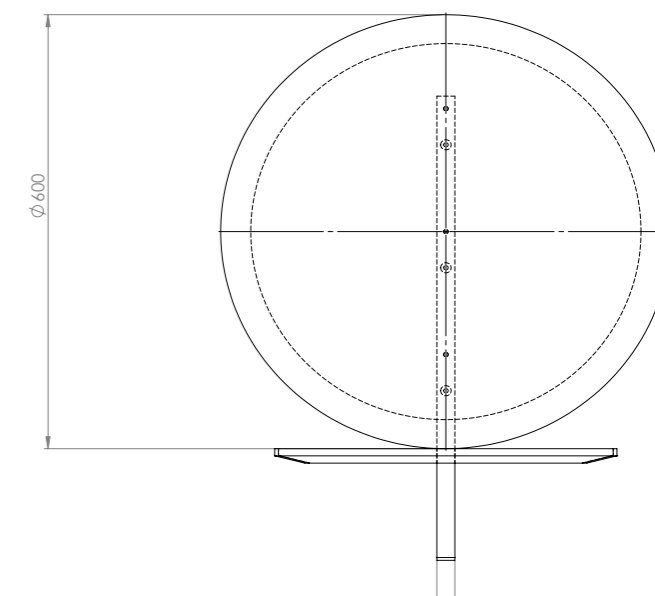
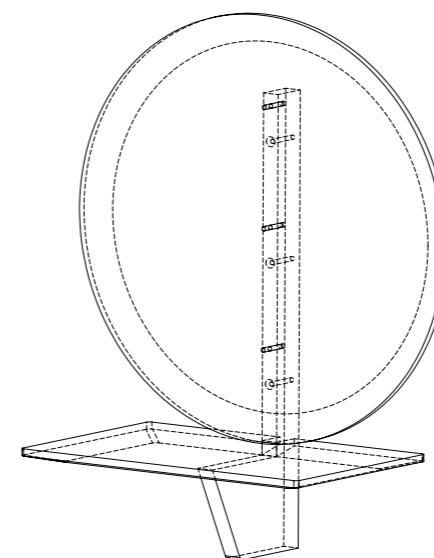

MDF laqué. Vis invisibles

Couleurs : noir, blanc, jaune Gottman, Gris Mousse

Prix public HT conseillé : 317 €

f10



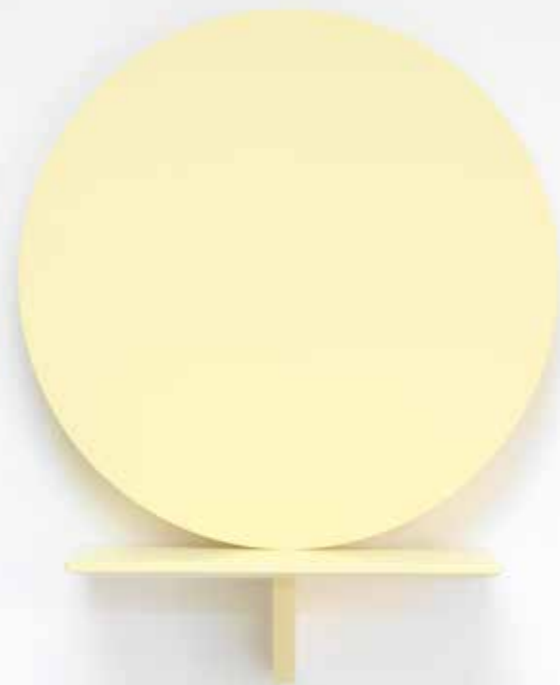



Face 11

Design : Jean-Baptiste Fastrez

Une étagère, des séparations comme des respirations, une multitude de combinaisons pour le bureau, la cuisine, la chambre. Ranger c'est bien, exposer, c'est beau!

Finitions : MDF laqué

Dimensions :

Longueur : 142 cm

Hauteur et largeur : 26 cm



« J'aime faire des objets qui suscitent une réaction et un étonnement. »

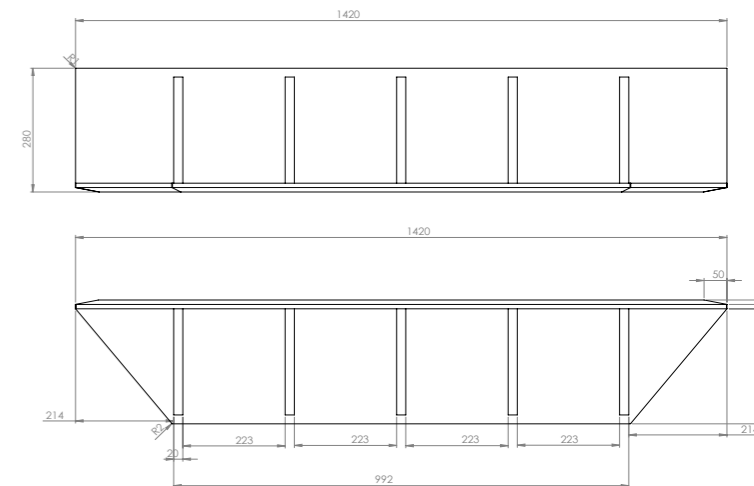
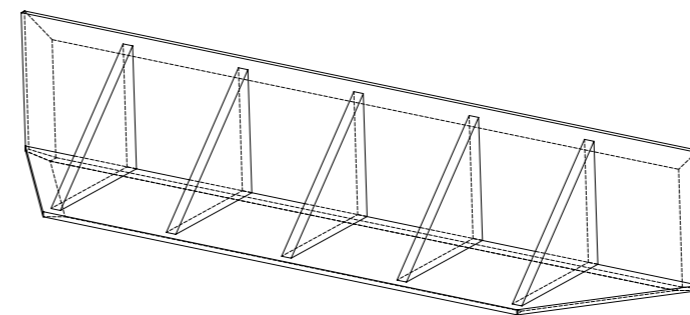

MDF laqué. Vis invisibles

Couleurs : noir, blanc, jaune Gottman, Gris Mousse

Prix public HT conseillé : 246 €

f11









Face 12

Design : Jean-Baptiste Fastrez

Une étagère, une bibliothèque, une sculpture?

Face 12 déplace tous les archétypes pour se poser tel un cadre sur un mur.

Finitions : MDF laqué

Dimensions :

Longueur : 114 cm

Hauteur et largeur : 25 et 35 cm



« La contrainte est nécessaire car elle amène la notion de créativité. »

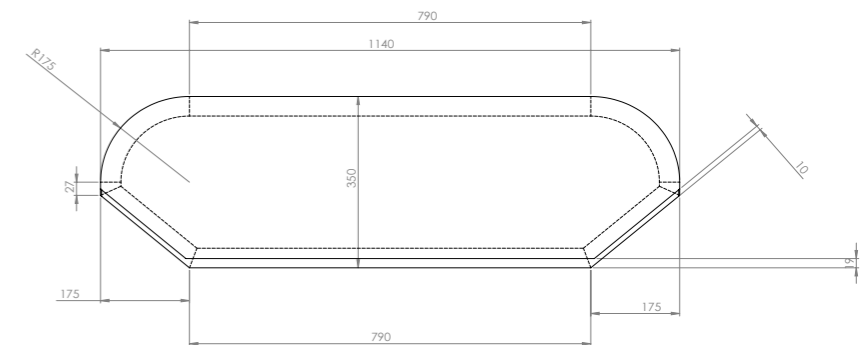
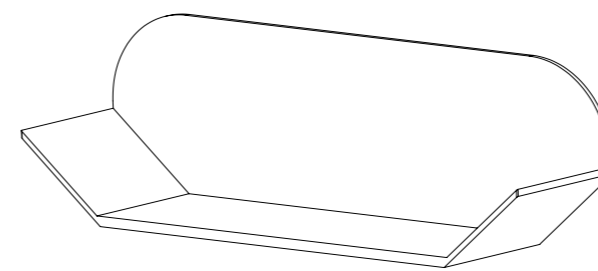

MDF laqué. Vis invisibles

Couleurs : noir, blanc, jaune Gottman, Gris Mousse

Prix public HT conseillé : 329 €

f12





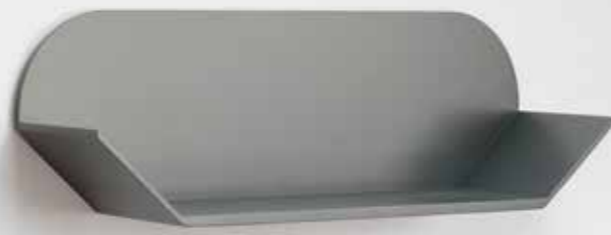
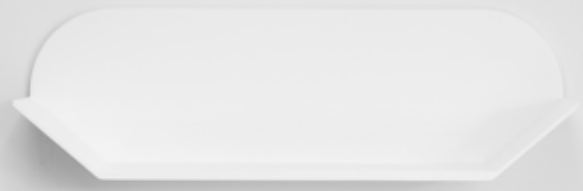

Les étagères « Isou » design Jean-François Bellemère et Olivier Chabaud

Une création simple et légère dont le détail des angles révèle des ombres qui donnent à la couleur de multiples teintes.

Olivier Chabaud

Olivier Chabaud fait partie de ces gens passionnés qui n'ont jamais envisagé d'alternative à leur vocation. Construire des maisons, en dessiner le mobilier : pas de doute Olivier Chabaud serait architecte. Un chemin évident, pour répondre au besoin de raconter des histoires, de tracer des cadres de vie.

Architecte DPLG, Issu d'une double formation, en architecture et en design à l'ENSCI – les Ateliers (Paris), il monte sa propre agence en 2008 après différents projets collaboratifs.

En observant les lignes du travail d'Olivier Chabaud, on est frappé par une recherche perpétuelle de sens, de légèreté, d'espace. Créer un lieu, c'est lui offrir la respiration de l'espace. Ne pas entraver les vues, dégager les circulations, aérer les horizons. Le créateur analyse, se pose des questions, prend son temps pour définir les solutions les plus évidentes pour que sa réalisation apparaisse comme appartenant depuis toujours à son contexte.

Et pourtant... aussi simples et épurés que semblent être ses projets d'architectures ou de design, presque aussi discret que peut l'être l'homme, il se passe quelque chose. Toute la subtilité de sa démarche créative tient à cette progressive « entrée en pays de connaissance ». Les projets ne se livrent pas d'emblée, ils se révèlent à la lueur de toutes les réponses apportées aux questions posées par l'architecte-designer.

Si c'est la fonction qui dirige toute la démarche créative d'Olivier Chabaud, c'est le questionnement perpétuel qui est son premier outil. Jean-François Bellemère, designer et ami de longue date confie à son sujet : « ce qui le caractérise, c'est qu'il se pose toutes les questions possibles, même celles que l'on n'imaginait pas, pour atteindre l'intuition sur la vérité d'un lieu, pour aller au-delà des apparences. »

Antoni Tàpies

VIAN Et on tuera

— Pirelli Göttinger

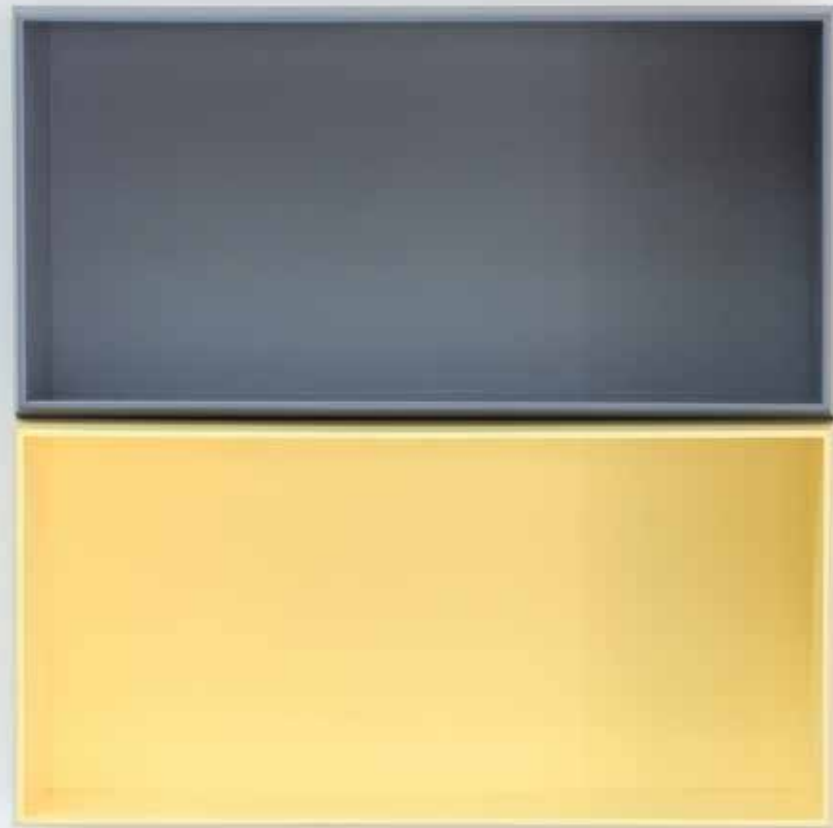

Isou 2 boîtes

Design : JF Bellemère & O.Chabaud

Une création simple et légère dont le détail des angles révèle des ombres qui donnent à la couleur de multiples teintes.

Finitions : MDF laqué

Dimensions :

Grande boîte : 60 cm x 30 cm / prof. 25 cm



« Tout n'est pas perceptible au premier coup d'œil, c'est à nous de faire notre propre découverte. »

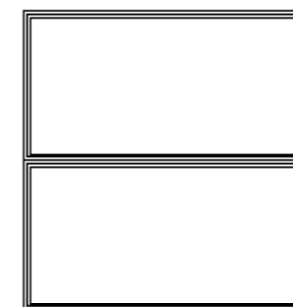
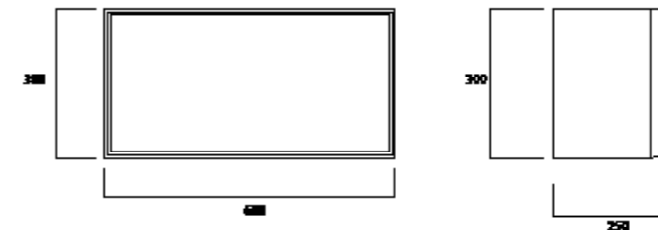

MDF laqué. Vis invisibles

Couleurs : Bleu Azov, Brun Durangon, Gris Madrid, Gris Uranus, Rose Boogie, Jaune Gottman.

Prix public HT conseillé : 405 €

i01







Isou 3 boîtes

Design : JF Bellemère & O.Chabaud



Une création simple et légère dont le détail des angles révèle des ombres qui donnent à la couleur de multiples teintes.

Finitions : MDF laqué

Dimensions :

Grande boîte : 60 cm x 30 cm / prof. 25 cm

Petite boîte : 30 cm x 30 cm / prof. 25 cm

« la simplicité amène vers une élégance pure et une sophistication accessible à tous. »

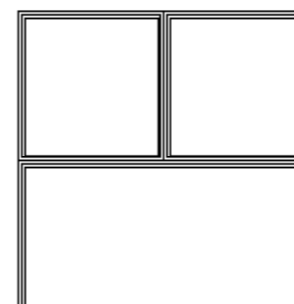
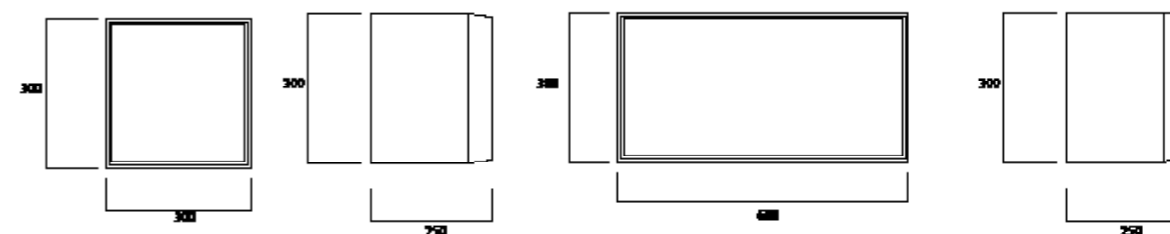

MDF laqué. Vis invisibles

Couleurs : Bleu Azov, Brun Durangon, Gris Madrid, Gris Uranus, Rose Boogie, Jaune Gottman.

Prix public HT conseillé : 488 €

i02



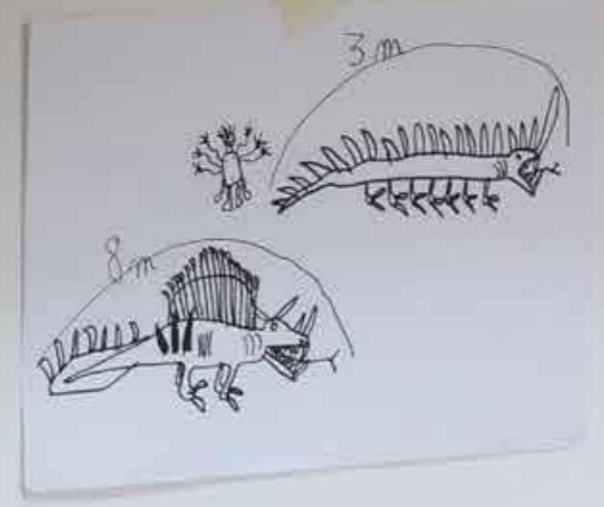





Isou 2 boîtes + Isou 3 boîtes





Mike

Design : Jean-François Bellemère

Mike s'inspire de la bibliothèque Mikado dont la légèreté a fait son succès.

Des montants horizontaux et verticaux viennent se croiser par un système d'assemblage du bois, des entures qui rendent le montage simple et la tenue parfaite.

Chaque carré mesure 37 x 37 cm

Se fixe au mur en 4 points.

Finitions : Hêtre massif vernis

Boîte : MDF laqué

Dimensions :

L: 200 cm x 200 cm / prof. 10 cm

Boîte : 37 cm x 37 cm / prof. 16 cm



Couleurs RAL : Gris Mousse - 7003 / Vert Réséda - 6011 / Vert Pin - 6028
Vert Pâle - 6021 / Vert Olive - 6003 / Turquoise Menthe - 6033

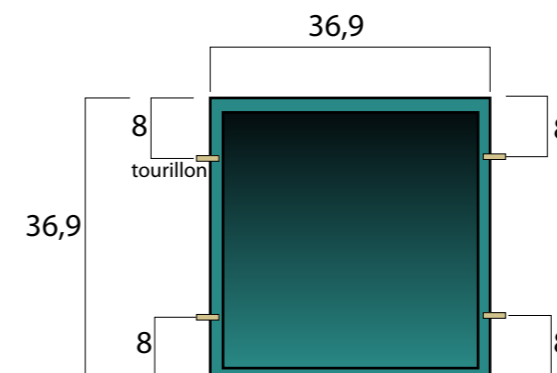

« L'espace est si précieux, laisser passer la lumière, laisser les murs respirer. »



Couleur : Noir / autres couleurs sur demande

Prix public HT conseillé :

570.00 € / option boîte : +172.00 €

mi01









MALEVITCH



Pauline

Design : O.Chabaud



La structure de la bibliothèque Pauline est en fil d'acier de 10 mm.
2 montants symétriques qui viennent maintenir les différents plateaux de bois.
Se fixe au mur.

Finitions : Acier laqué epoxy
Plateau en contreplaqué de bouleau.
150 x 30 x 2.7 mm

Dimensions :
L: 152 cm x 32 cm / Haut 187 cm

« En observant les lignes du travail d'Olivier Chabaud, on est frappé par une recherche perpétuelle de sens, de légèreté, d'espace. »



Couleur : Noir / autres couleurs sur demande / Longueur plateau +150 cm : sur demande.

Prix public HT conseillé :

Structures acier + 5 plateaux multipli bouleau : 1325.00 €









Bibliothèque Mikado

Design : Jean-François Bellemère



Comme une sculpture sur un mur, la bibliothèque Mikado met en scène les livres de la maison.

Deux formats sont possibles, pour les livres de poches, CD, DVD, ou les beaux livres.

Finitions : Hêtre laqué ou chêne massif

Dimensions :

Grand modèle : h 220 x 215 cm

Petit modèle : h 100 x 185 cm



Couleurs 2019 - version hêtre laqué

Bleu Azov, Brun Durangon, Gris Madrid, Gris Uranus, Rose Boogie, Jaune Gottman

« Et pourquoi pas une bibliothèque qui mettrait enfin les livres en valeur ? »

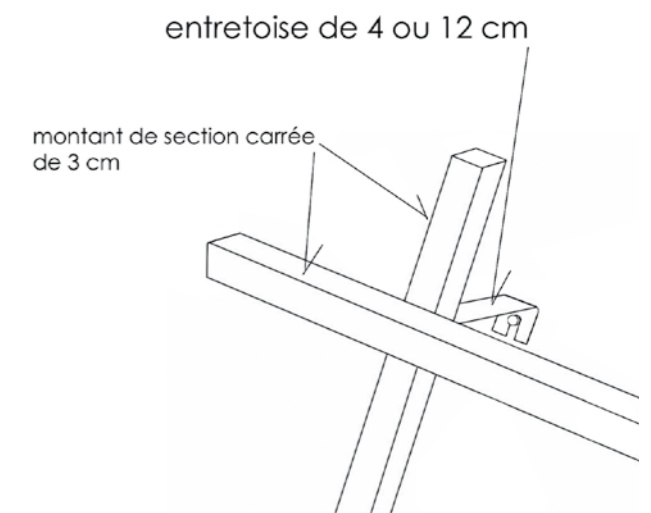
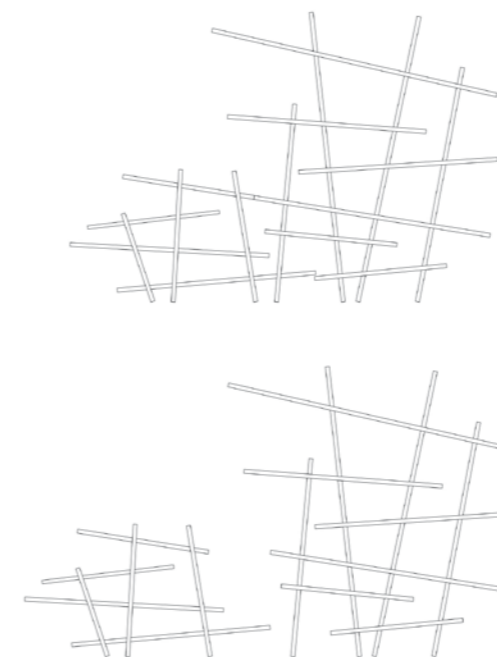

8 couleurs RAL disponibles (à préciser lors de la commande)
Blanc, gris, noir, fuchsia, aubergine, kaki, orange et rouge

Montants en hêtre laqué. Vis invisibles / Fourni avec deux dimensions de pattes d'écartement.

Prix public HT conseillé Hêtre laqué : Grand modèle 605 € / Petit modèle 390 €

Prix public HT conseillé Chêne : Grand modèle 730 € / Petit modèle 402 €

s01



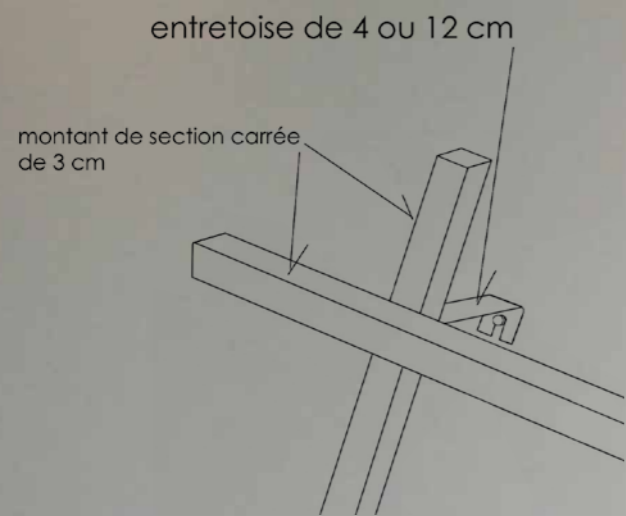





Gris Uranus



Mikado Grand modèle Gris Uranus



Mikado Bleu Azov : Grand modèle et petit modèle



Mikado Petit modèle Jaune Gottman



Mikado Petit modèle Rose Boogie





Le Monde



Etagère Max

Design : Olivier Chabaud

Une sculpture comme des pixels de paysages colorés à poser sur un mur. Du gris mousse ou vert Olive, des tâches de lointain. Descompositions libres pour ranger, poser, exposer.

Dimensions :

Petite boîte : 18 cm x 43 cm x profondeur 19 cm

Grande boîte : 25 cm x 67 cm x profondeur 24 cm

Petite étagère : 90 cm x 14,3 x épaisseur 2,2 cm

Grande étagère : 130 cm x 14,3 x épaisseur 2,2 cm

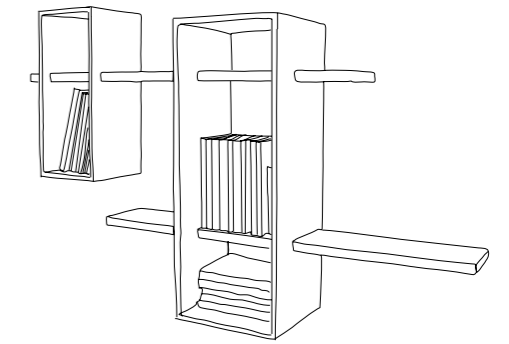

« Le temps est invention ou il n'est rien du tout »
Bergson

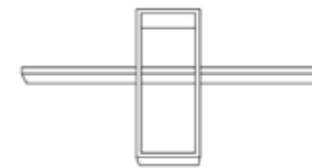

modèle simple - EM 01
1 petite boîte (43 x 18 cm, prof. 19 cm)
+ 1 étagère hêtre massif 90 cm

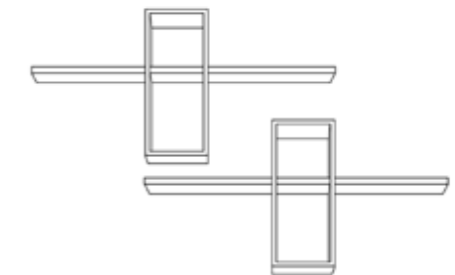

modèle simple - EM 01 XL
2 petites boîtes (43 x 18 cm, prof. 19 cm)
+ 2 étagères hêtre massif 90 cm

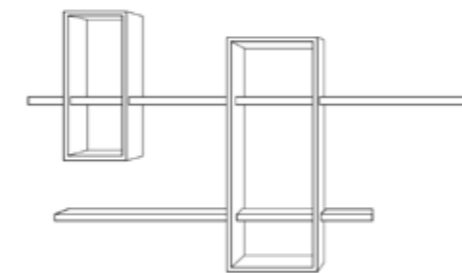

modèle double - EM 02
1 petite boîte (43 x 18 cm, prof. 19 cm)
1 grande boîte (67 x 25 cm, prof. 24 cm)
+ 2 étagères hêtre massif 90 et 130 cm

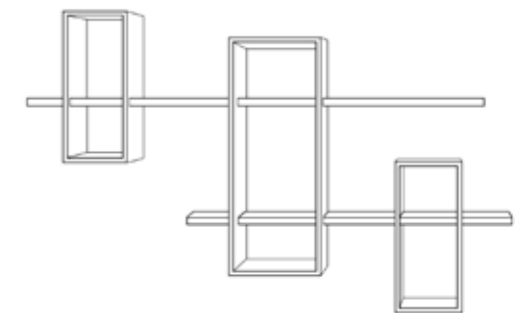

modèle double - EM 02 XL
2 petites boîtes (43 x 18 cm, prof. 19 cm)
1 grande boîte (67 x 25 cm, prof. 24 cm)
+ 2 étagères hêtre massif 90 et 130 cm



Mdf et hêtre

Prix public HT conseillé : 1 petite boîte avec 1 étagère : 153 € / version XL : 306 €

1 grande boîte avec 1 petite boîte +1 petite étagère + une grande étagère : 344 € / version XL : 433 €

em01



Etagère Simple - Gris Uranus

Max Double
Gris Madrid - Jaune Gottman



Max Double XL

Brun Durangon - Gris Madrid - Rose Boogie







Max Simple : 1 petite boîte + 1 étagère de 90 cm



Max Simple XL : 2 petites boîtes + 2 étagères de 90 cm



Max Double : 1 petite boîte + 1 grande boîte + 1 étagère de 90 cm + 1 étagère de 130 cm



Max Double XL : 2 petites boîtes + 1 grande boîte + 1 étagère de 90 cm + 1 étagère de 130 cm

EM02 / Max Double : 1 petite boîte + 1 grande boîte + 1 étagère de 90 cm + 1 étagère de 130 cm

EM02 XL Max Double XL : 2 petites boîtes + 1 grande boîte + 1 étagère de 90 cm + 1 étagère de 130 cm





Etagère 11.2

Design : Olivier Chabaud



«Grâce au léger angle qu'elle présente, l'étagère 11.2 se détache avec précision du mur et crée un jeu d'ombres qui en révèle la surface. Les arêtes sont travaillées pour affiner les épaisseurs du chêne massif, adoucir les effets de lumière, et jouer avec la poésie des lignes naturelles. En juxtaposant plusieurs étagères, une élégante composition se forme, évoquant un paysage horizontal, des strates dynamiques».

Dimensions :

118 cm x 30 cm x 25 cm de haut

« Comment orchestrer des productions belles, justes et affectives qui contribuent à préserver paysages, matières, savoir-faire et relations humaines ? »

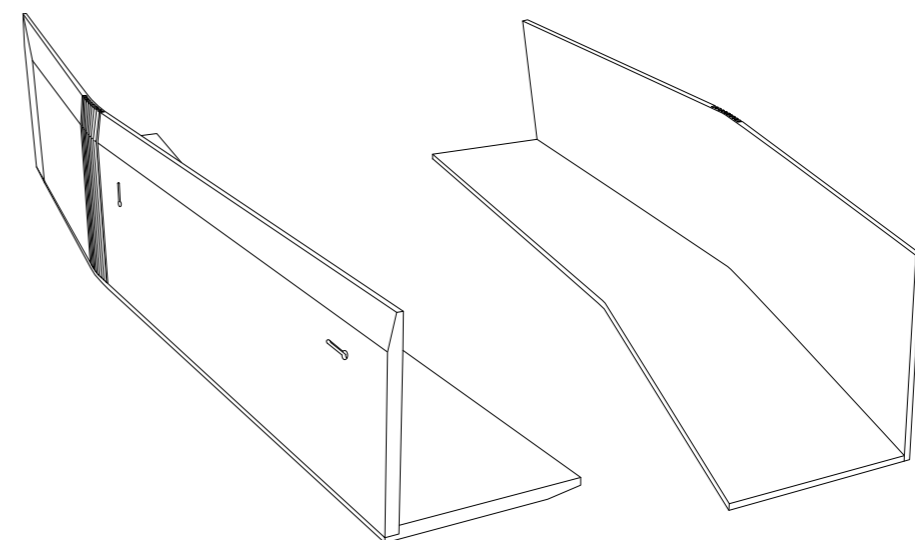

Chêne massif finition ciré

Couleurs : chêne naturel

Prix public HT conseillé : Par 1 pièce : 270 €, par 3 pièces : 730 €

et01









Rubens - bureau enfant

Design : Jean-François Bellemère

Un bureau dont on peut faire le tour, un meuble pour travailler et apprendre, mais aussi un plateau de jeu où toutes les aventures sont possibles. Dans la version avec montagne sur le plateau, une piste pour autos est aménagée ainsi que divers accessoires pour ranger.

Dimensions :

Ht : 65 cm / L 130 cm / l 60 cm

« Apprendre en s'amusant... »



Plateau en MDF cintré / Option blanc / noir ou peinture à tableau vert foncé - piétement en hêtre PEFC - fourni avec pied pour réhausse à la couleur du plateau.

Prix public HT conseillé : version sans montagne 855,00 € / Piste et montage : non disponible

br01



Version sans montagne et piste de jeu







Rangement Maisons

Design : Olivier Chabaud / Jean-François Bellemère

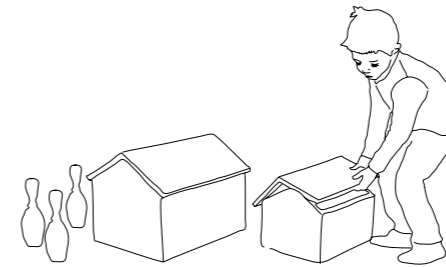

Un objet dessiné avec des enfants et pour des enfants.

Couleurs:

Grand modèle rouge- 3020

Petit modèle vert - 6025

Dimensions :

Petit modèle : 35 cm x 28 cm - Ht: 25 cm

Grand modèle : 45 cm x 33 cm - Ht: 33 cm

« Je ne veux désormais collectionner que les moments de bonheur. »
Stendhal



MDF peint

Prix public HT conseillé : 99.90 € et 124.50 €

rm01





Lampe Oiseau

Design : Olivier Chabaud - Jean-François Bellemère

Une drôle de lampe, un nid précieux teinté d'une lumière or comme un coucher de soleil.

Un éclairage poétique, comme un clin d'oeil à un objet familier et amical.

Dimensions :

S - Diamètre : 28 cm / hauteur 28 cm

XL - Diamètre : 46 cm / hauteur 44 cm

Couleurs :

Blanc/Blanc

Blanc/Or

Noir/Blanc

Noir/Or



« J'aime avant tout la lumière
et tous les hommes aiment
avant tout la lumière ».
Guillaume Apollinaire

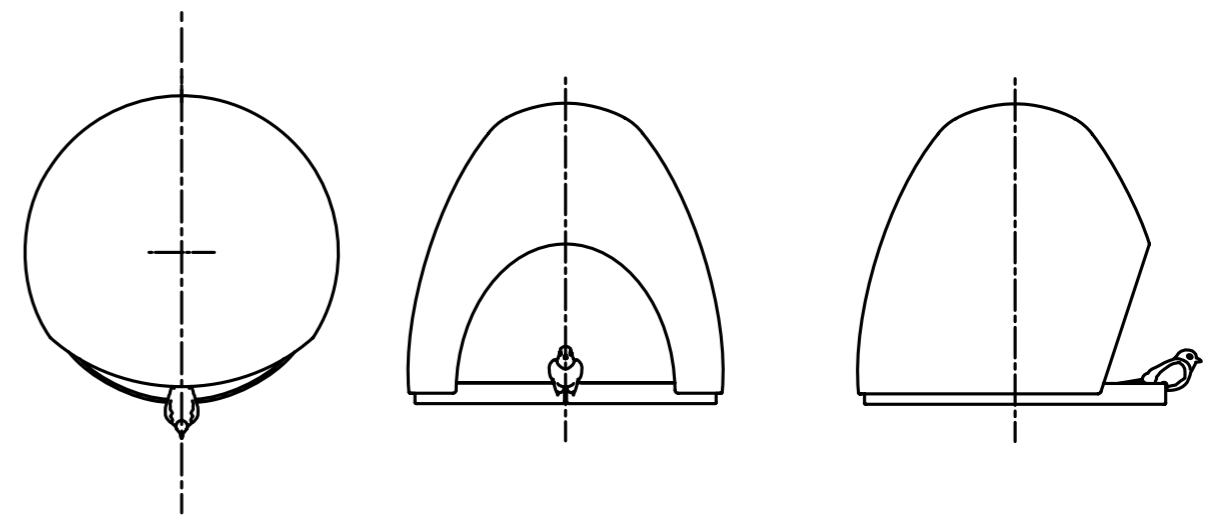

Plâtre haute densité, chêne. Suspension par 3 câbles avec système Coulistop

Prix public HT : à partir 645.00 € version blanc ext.et int. / 910.00 € pour le grand modèle

Fourni avec système d'accorche de 3 câbles réglables / Ampoule E27 non fournie







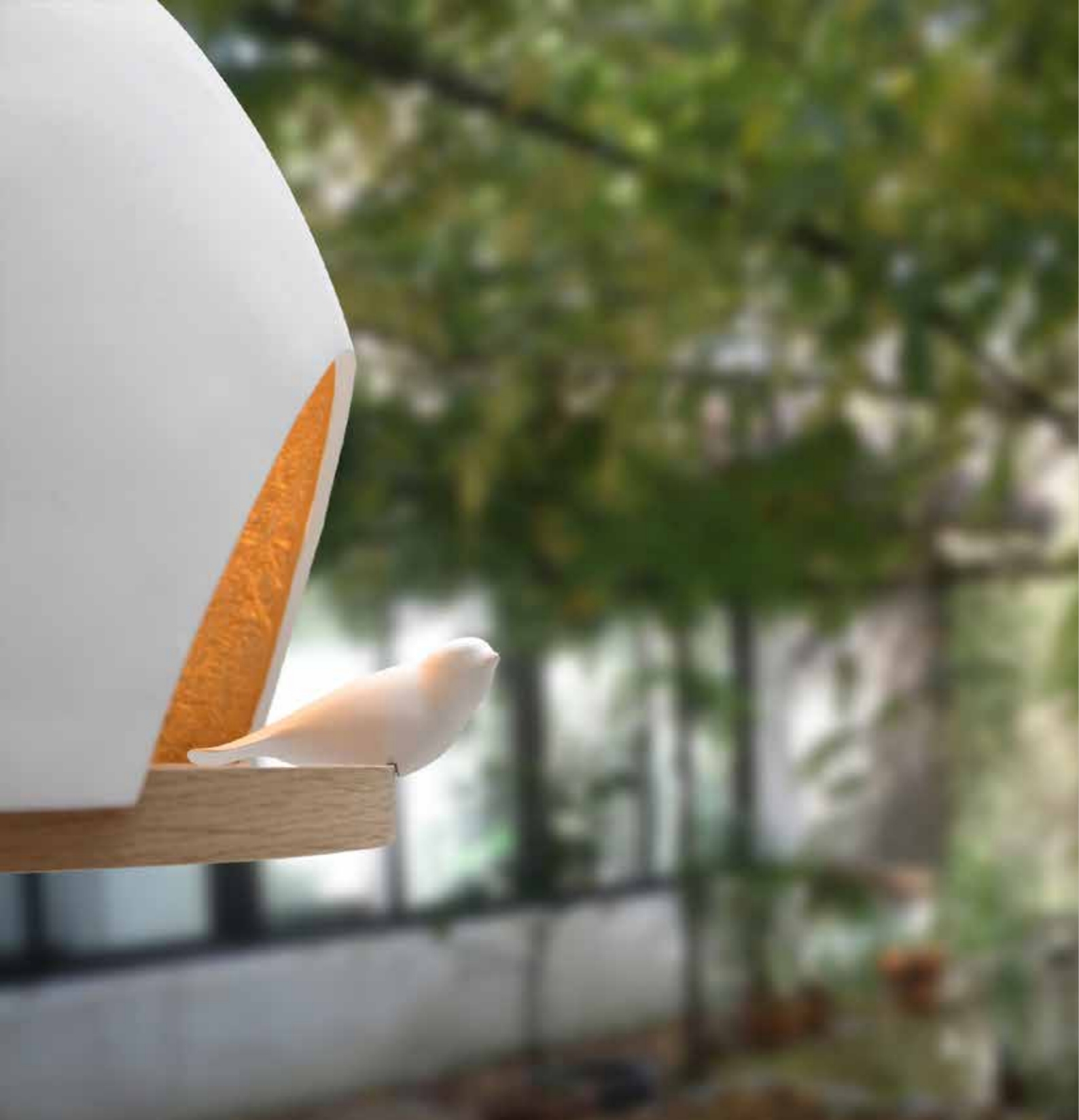







Mr Haussmann

Design : Jean-François Bellemère

Une rosace classique de plafond s'est décrochée pour accueillir un luminaire.

La lumière n'est plus sous mais sur la rosace.

Des percements, sorte de photons aléatoires viennent «scratcher» le motif floral original, donnant ainsi une lecture contemporaine à l'ensemble. Ces points, discrets au jour deviennent très présents lorsque le luminaire est allumé. Un jeu d'ombre se forme au sol tandis que le plafond éclaire la pièce de façon indirecte.

Dimensions :

Diamètre : 84 cm

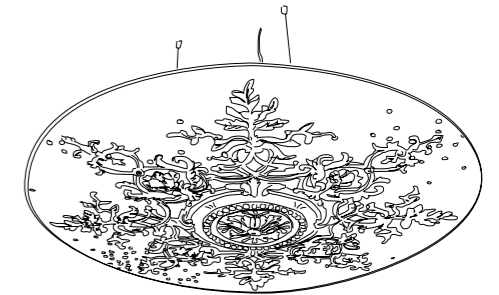

« Réintroduire de beaux éléments du passé en détournant leur usage »

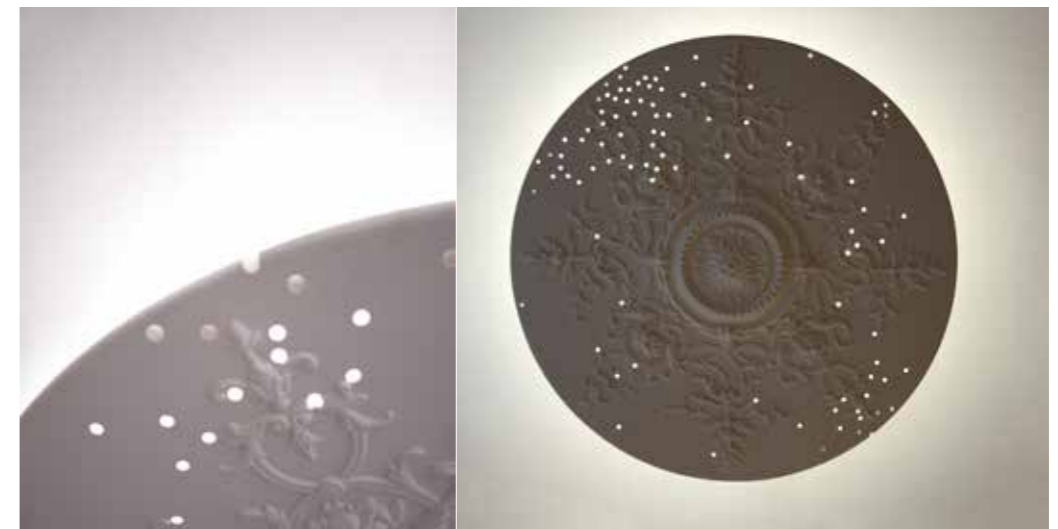

Plâtre haute densité

Prix public HT : 855.00 € - fourni avec système d'accorche de 3 câbles réglables - tube fluo 55 W

Version Led : 990.00 €

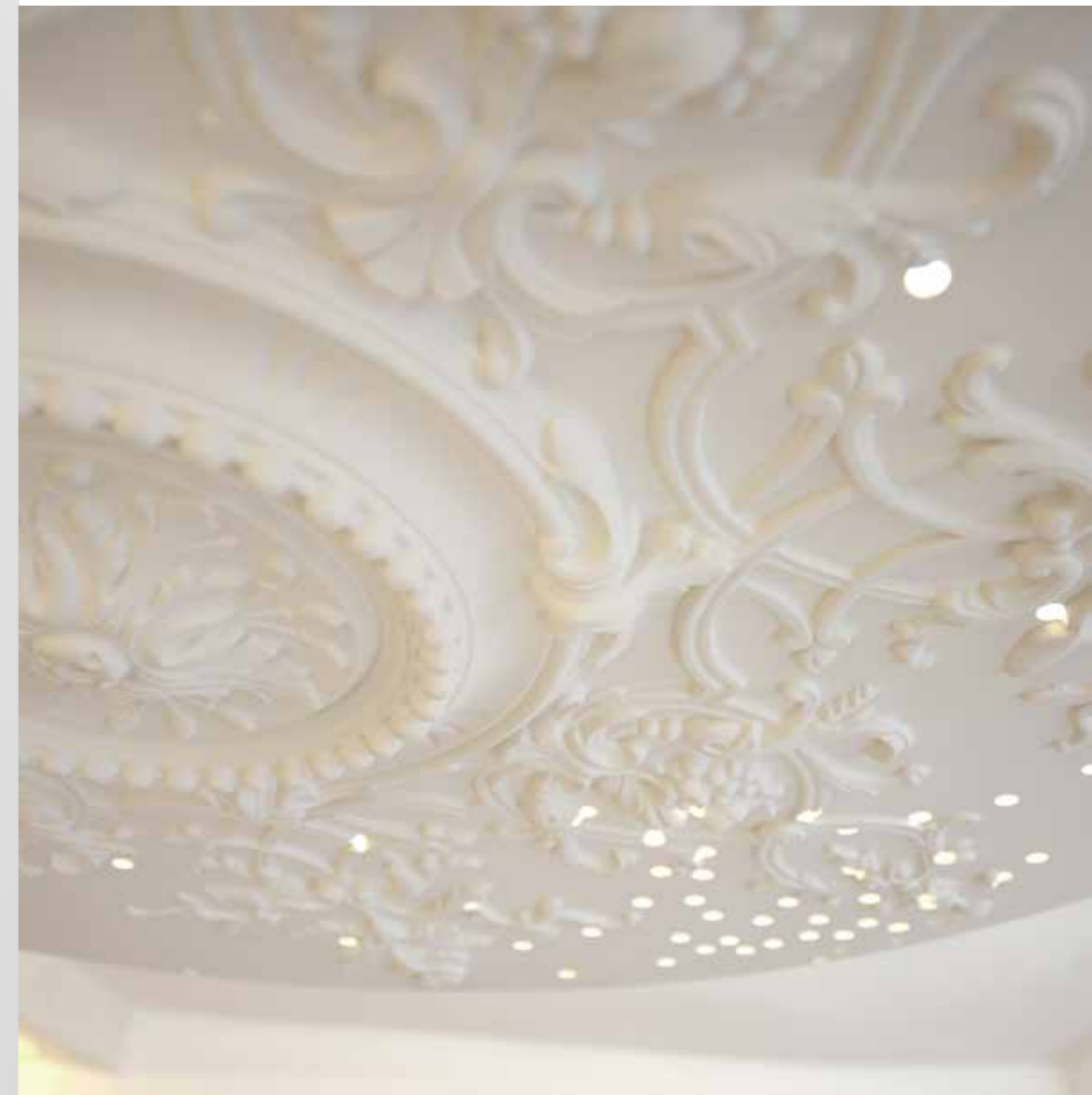







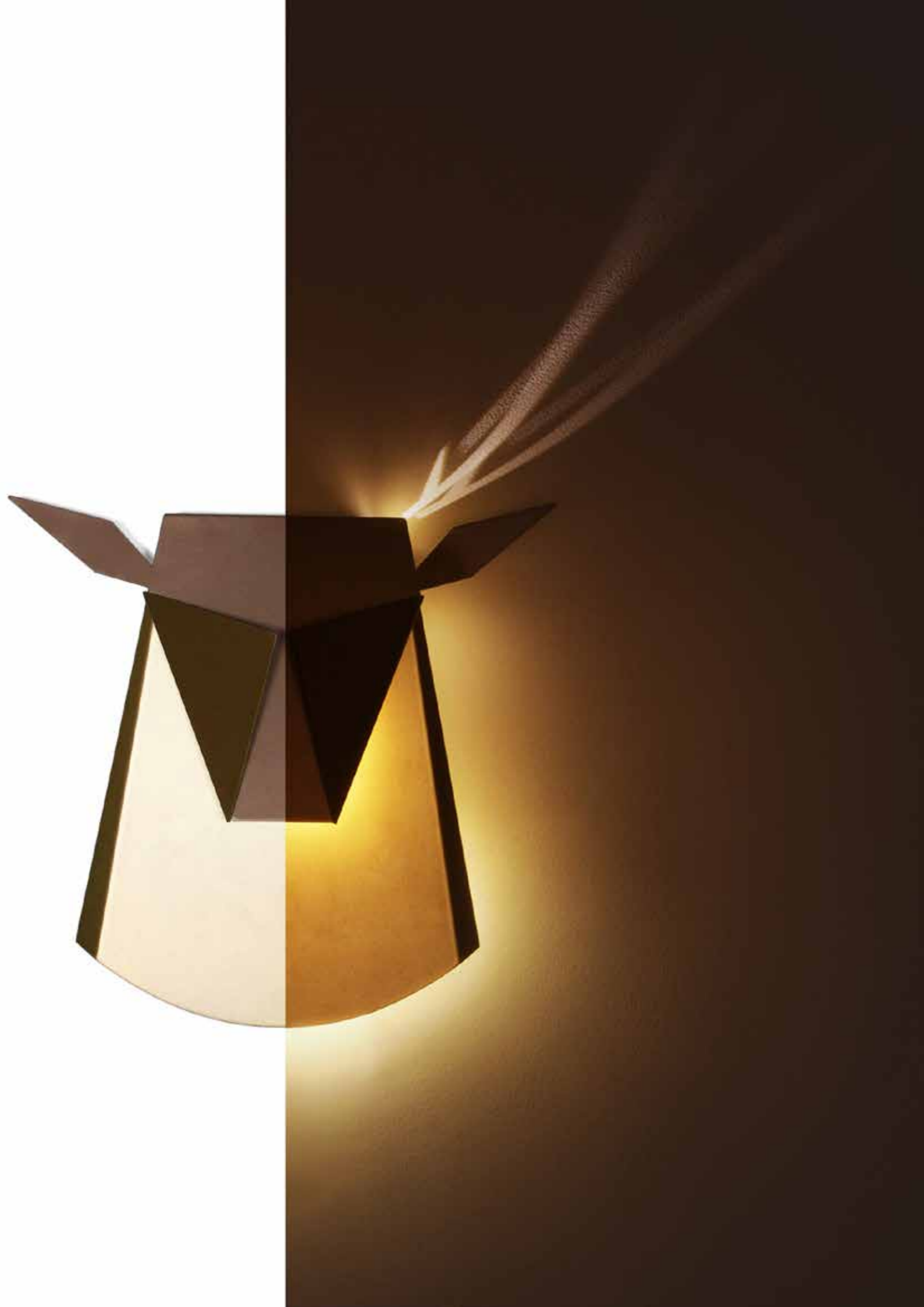

Lampe Cerf

Design : Chen Bikovski

Une pièce murale qui joue avec la « nostalgie » des trophées de chasse dans une interprétation contemporaine et sophistiquée des anciens cabinets de curiosités. Cette tête de cerf, magnifique et brillamment simple va recomposer par la lumière les bois du cerf. L'ambiance de la pièce va revêtir un air de mystère et de conte de fées.

Dimensions :

Diamètre : 39cm / hauteur 39,5 cm

épaisseur : 10 cm

Couleurs: Or ou argent



« Quand la lumière rencontre l'art ».

10 cm



39 cm

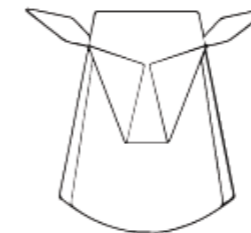

39,5 cm



75 cm

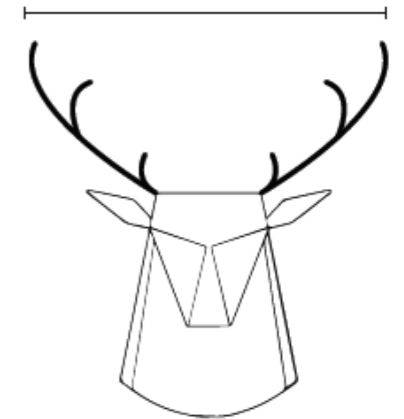

70 cm

Aluminium et acier laqué / 3X4 LED 2700k 120lm- 2.1W – pour intérieur uniquement.

Voltage (V) - 110- 240.

Prix public HT : 290.00 € : branchement direct sur mur

lc01









Lampe Paon

Design : Chen Bikovski

Paon est une élégante applique en aluminium proposée en plusieurs teintes. L'éclairage indirect en Led a été conçu pour apporter une ambiance unique à n'importe quel espace. Le jeu de la lumière transforme la lampe en un objet d'art qui se révèle à chaque fois qu'il est allumé.

Dimensions :

Hauteur : 35,6 cm / largeur 13,8 cm (74 cm allumé)

épaisseur : 4,7 / 8 cm cm

Couleurs: Or / Blanc / Bleu / Noir / Rose



« Quand la lumière rencontre l'art ».

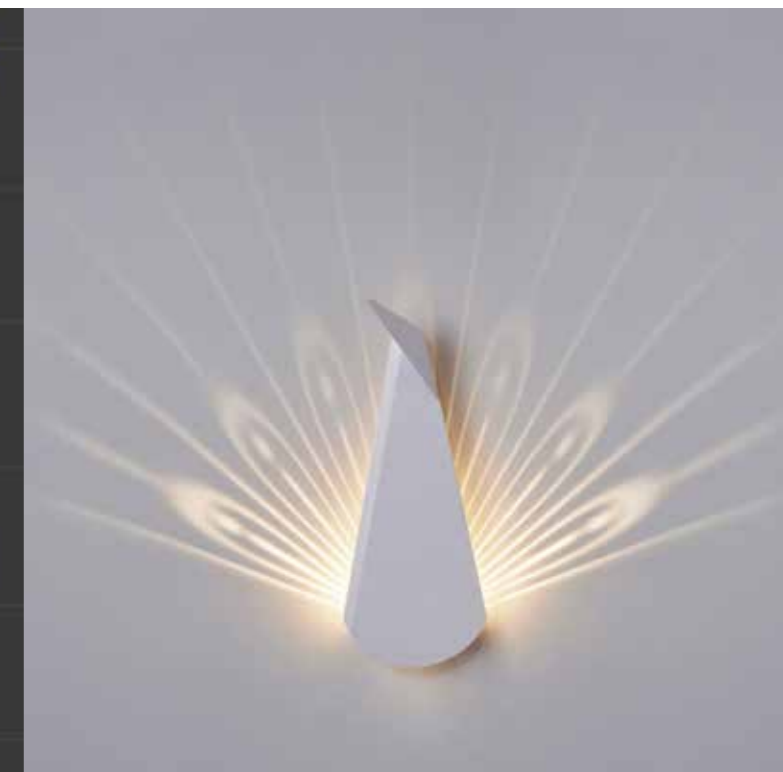
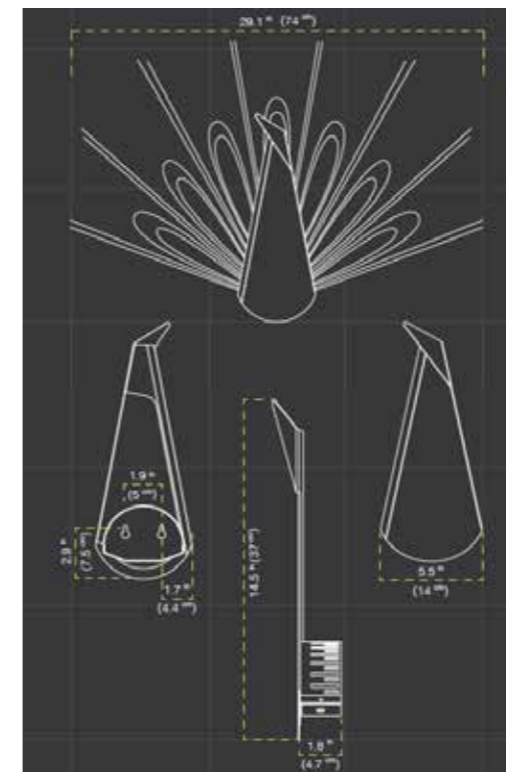

Aluminium et acier laqué / LED 2700k 120lm- 2.1W – pour intérieur uniquement.

Voltage (V) - 110- 240.

Prix public HT : 190.00 € : branchement direct sur mur (applique)

Ip01

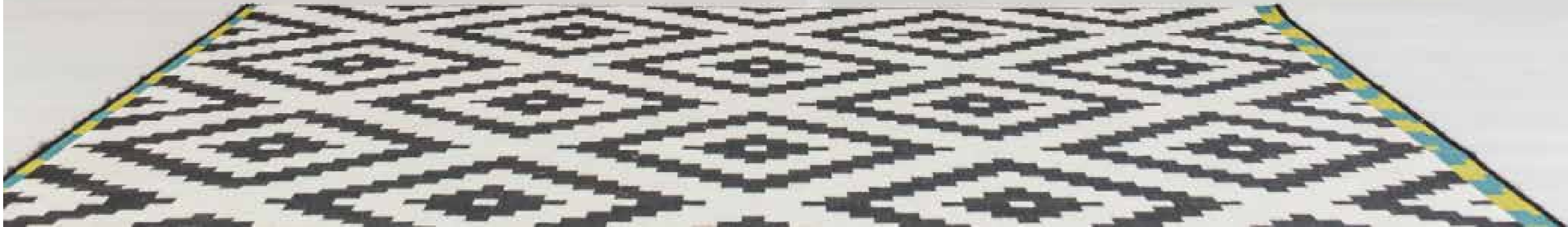





Les projets suivants s'inscrivent dans la collection « Mobilier cultivé ». Cette collection a pour ferme intention de pallier le manque de verdure dont nous souffrons tous dans nos vies trop citadines, en installant la végétation au cœur même de nos appartements.

Le fait n'est plus à débattre : les plantes sont bonnes pour la santé ! Leur présence dans nos espaces de vie purifie l'air et apaise les sens – et pourtant, nous ne disposons à Paris que de 2,5 m² de jardins publics par habitant. L'idée forte du Miroir en Herbe est d'introduire facilement la végétation sur une surface encore peu utilisée à cette fin : les murs. Les plantes peuvent ainsi reprendre leurs droits dans des espaces d'où elles ont été bannies, au bureau ou à la maison, sans pour autant voler la place du mobilier.

Et si notre mobilier d'intérieur devenait lui-même un jardin ?



NEW

Suspension Daniel

Design : Daniel Kula



3 formes à accrocher pour suspendre les plantes en pot, réversibles, soit 6 formes

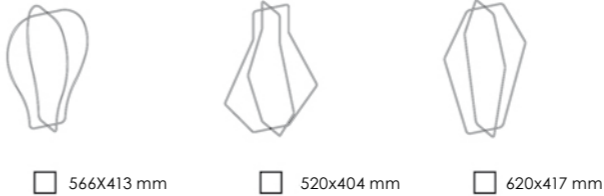

« Je ne savais pas où poser ce jasmin, j'ai passé un peu de temps dans mon atelier, tordu des barres d'acier que j'ai soudé, un petit bout de câble suspendu au plafond et hop ! »

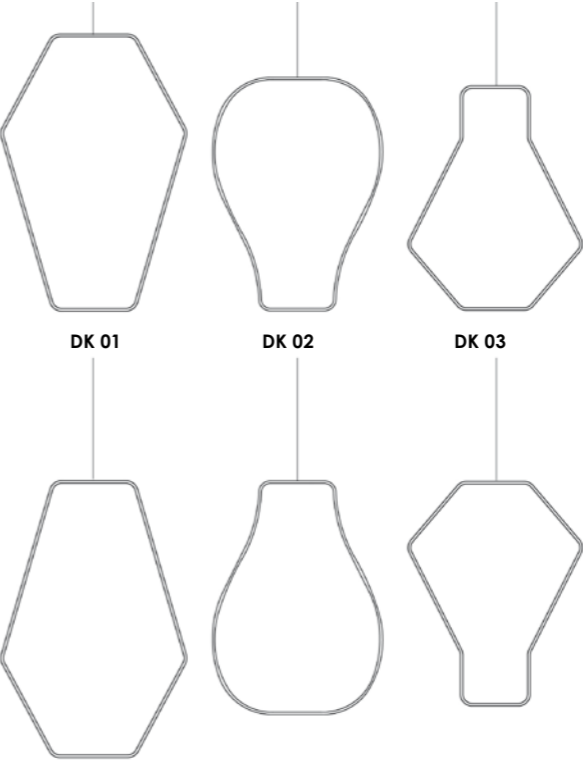

Acier laqué (indorr) ou doré (galvanisation bichromaté -indoor et outdoor)
 Couleurs : Blanc - Noir - doré. Fourni avec système d'accroche réglable et câble de 2.00 m
 Prix public HT conseillé : 72 € noir ou or sauf DK02 uniquement en noir

dk01











Xpot

Design : pascal*grossiord

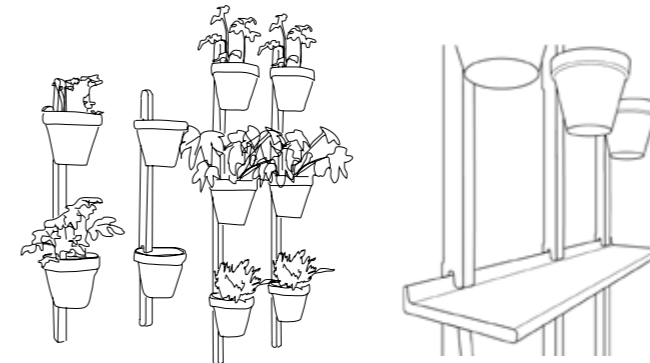

« L'important ce n'est pas l'objet mais l'homme. »
Charlotte Perriand



L'idée forte est d'avoir réalisé un produit d'apparence simple pour introduire facilement la végétation à l'aide de pots horticoles de presque tous les diamètres, sur un espace encore peu utilisée à cette fin : les murs. Les plantes peuvent ainsi reprendre leurs droits sans pour autant voler la place du mobilier.

A chacun d'en décliner le nombre sur ses murs et leur tailles pour obtenir une surface végétale à la dimension souhaitée.

Dimensions :

100 cm : 2 pots

150 cm : 3 pots

200 cm : 4 pots

250 cm : 5 pots

Diamètres pots

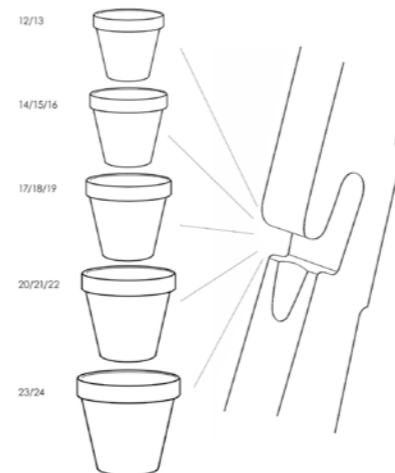

-  Gris Mousse - 7003
-  Vert Réséda - 6011
-  Vert Pin - 6028
-  Vert Pâle - 6021
-  Vert Olive - 6003
-  Turquoise Menthe - 6033
-  Noir Profond - 9005
-  Rouge trafic - 3020
-  Blanc Pur - 9010

Chêne naturel ou couleur

Prix public HT conseillé : 2 pots : 42 € / 3 pots : 58 € / 4 pots : 83 € / 5 pots : 99 €

Etagère chêne massif vernis : 83 € HT

x01





Etagère chêne massif vernis / longueur 1.00 m et XPOT couleur



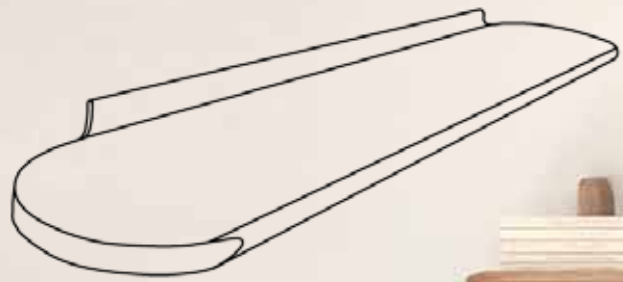





Anno

Design : Frédéric Malphettes

Anno est une treille murale suspendue, composée de plusieurs anneaux en métal et patère(s) en bois.

Les anneaux s'accrochent et s'entremêlent les uns avec les autres pour former une structure en volume.

De façon ludique on crée ainsi sa propre composition, un nid d'abeilles composés de pointe de diamant ou d'hexagone.

Le volume anime le mur et le structure graphiquement.

Il suffira alors de placer pots ou jardinières sous sa composition pour que s'accroche de façon légère et poétique toutes sortes de plantes grimpantes.

Un « tableau végétal » qui habillera aussi bien un mur d'intérieur que d'extérieur.

Dimensions :

1 hexagone : 28 x 25 cm

« Ce sont parfois les idées simples qui réinventent le monde. »

MADE IN
FRANCE

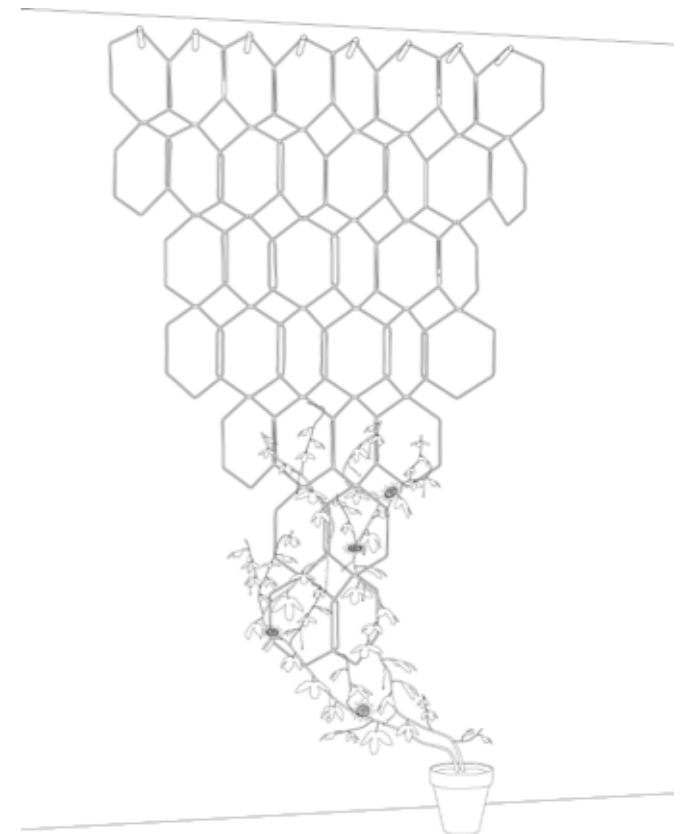

Acier laqué noir ou or

Prix public HT conseillé : set de 8 pièces : 66 €

an01

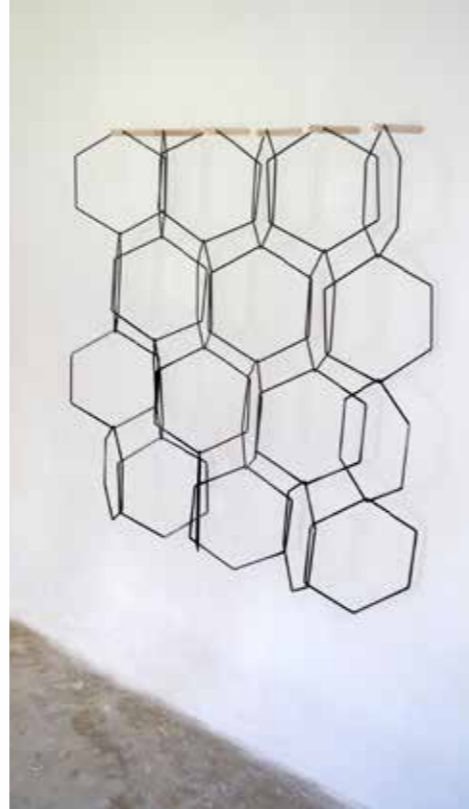









Cloison végétale Etcetera

Design : Vincent Vandenbrouck



« Des idées au service de l'utile. »

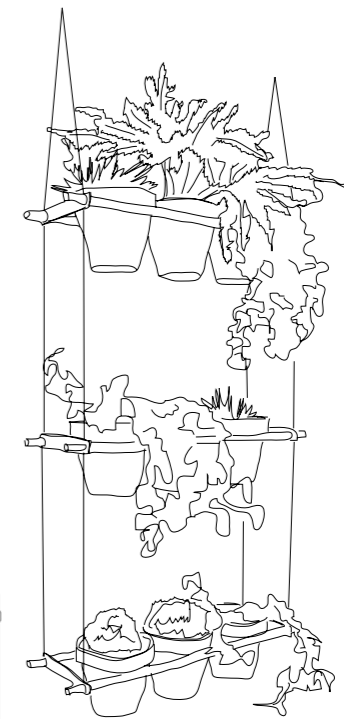

Les jardinières Etcetera, suspendues par des câbles, forment un rideau végétal pour l'intérieur ou l'extérieur. Séparation entre deux espaces ou décor sur un mur, les pots peuvent recevoir plantes aromatiques, fleurs objets ou ustensiles.

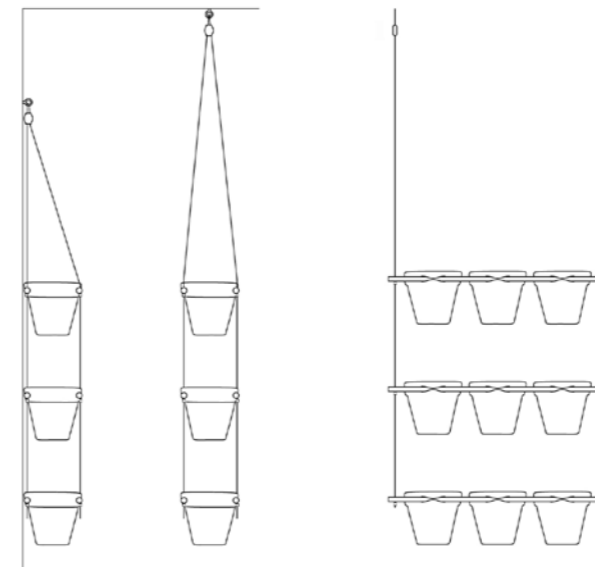

Hêtre vernis et accessoires en acier galvanisé

3 rangées de 3 pots. Longueur des barres : 85 cm. Hauteur maxi : 300 cm / Diamètre des pots conseillés : 22 cm

Prix public HT conseillé : 169 € - pots non fournis

m01







Console Babylone

Design : Jean-François Bellemère



L'espace vert, c'est une respiration dans nos vies citadines, un lien avec la nature dont nous sommes trop souvent à distance.

Le besoin évident de verdure nous pousse à exploiter au mieux le potentiel des rebords de fenêtres, espaces dérisoires par rapport à nos envies quotidiennes.

Dimensions :

115 x 35 cm - Ht : 82 cm

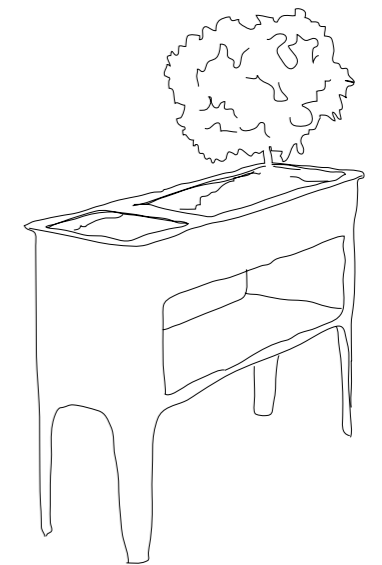
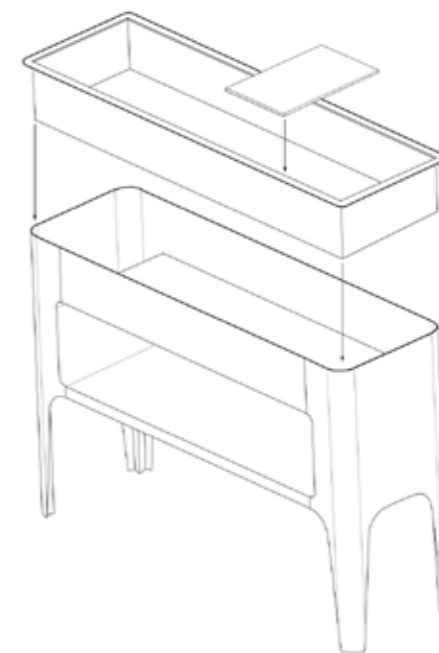

« Et si notre mobilier d'intérieur devenait lui-même un jardin ? »



Acier et aluminium laqués Epoxy.

Couleurs : Blanc, Ivoire, Chocolat noir, Romarain, Vert Lichen, Rose poudré, Bleu nuit

Colors available : White, Ivory, black, Chocolate, Rosemary, Lichen, Powdery Pink, Night Blue

Prix public HT conseillé : 1180 €

mc01







compagnie

Cultivez votre jardin intérieur

231 rue Porte de Bouth - 27130 Verneuil d'Avre et d'Iton
France
Tél : +33 (0)6 03 29 08 89
Email : contact@editioncompagnie.fr

www.editioncompagnie.fr